

| TRAVAUX DIRIGES MODULE 1 | | | | |
|--------------------------|--------|----------|------------------|----------------|
| Département | Classe | LYCEE DE | Année académique | Proposé par |
| Pct | P C&D | NYAMBOYA | 2020/2021 | HAMMAWA Michel |

PARTIE A : APPLICATIONS DES SAVOIRS FAIRE

- 1- Le calcul d'une longueur donne $L=15,9521\text{m}$ et son incertitude absolu $\Delta L=0,149186\text{m}$. Le résultat final s'écrit :
 a) $L=(15,9521 \pm 0,14919)\text{m}$; b) $L=(15,95 \pm 0,15)\text{m}$; c) $L=(16,0 \pm 0,1)\text{m}$; d) $L=(16,0 \pm 0,2)\text{m}$
- 2- On lit avec une règle graduée la longueur d'une table : $L=15,0\text{cm}$. On évalue l'erreur lié à la lecture $U_{\text{lecture}}=0,5\text{mm}$. Calculer
 - a- L'incertitude type puis l'incertitude élargie lié à la lecture de L qui correspond à un niveau de confiance de 99% .
 - b- Donner le résultat de mesurage
- 3- Un voltmètre a une précision de 2% Reading +1 digit. Il affiche la valeur 5,32V.
 - a- Calculer l'incertitude type relative à la précision de l'appareil correspondant à un intervalle de confiance de 95%,
 - b- puis donner le résultat du mesurage
- 4- Un thermomètre à alcool indique une température de $\Theta=20,0^\circ\text{C}$. La résolution du thermomètre est de $0,5^\circ\text{C}$, elle correspond à une graduation du thermomètre. Calculer
 - a- L'incertitude-type de lecture
 - b- L'incertitude élargie pour un niveau de confiance de 95%
 - c- Donner la valeur de la température.
- 5- Le rayon de la trajectoire de la terre autour du soleil vaut $R=(6,40 \pm 0,05) \times 10^3\text{km}$. Sa période de révolution est : $T=(84,6 \pm 0,1) \times 10^3\text{ km}$.
 - a- Calculer l'incertitude relative $U(r)$ commise sur le rapport. $r = \frac{T^2}{R^3}$
 - b- présenter le résultat du calcul r
- 6- Un cylindre homogène a une masse de $m=120 \pm 1\text{g}$, un diamètre de $D=12,0 \pm 0,1\text{cm}$ et une hauteur $h=20,2 \pm 0,1\text{cm}$. Calculer :
 - a- La masse volumique du cylindre a 3 chiffres significatifs
 - b- L'incertitude relative sur la masse volumique
 - c- La valeur de la masse volumique avec la précision
- 7- Un teslamètre est utilisé pour mesurer les champs magnétiques crée par l'électroaimant. On a relevé la mesure suivant : $B_m=1492\text{mT}$
 Notice de teslamètre indique
 - Calibre : 200mT ou calibre 2000mT
 - précision : 2% digit+ 5 unités de résolutions
 - Résolution : 0,1mT pour le calibre 200 mT ou 1 mT pour le calibre 2000mT
 - a- Exprimer le résultat de la mesure du champ magnétique pour un niveau de confiance de 95%, sous une forme approprié
 - b- Donner la précision de la mesure
- 8- Considérons un montage dans lequel on trouve un générateur de force électromotrice E , un ampèremètre, un voltmètre et un conducteur ohmique de résistance R .
 - a- Faire un schéma du montage expérimental en indiquant comment sont montés l'ampèremètre et le voltmètre pour la mesure de l'intensité et de la tension aux bornes du conducteur ohmique.
 On obtient par mesurage les valeurs suivantes : $I=(17,0 \pm 0,1) \times 10^{-3}\text{A}$ et $U=(7,0 \pm 0,5)\text{V}$.
 - b- En utilisant la loi d'Ohm, calculer la résistance du résistor et écrire le résultat sous la forme : $(R \pm \Delta R) \times 10^n$
- 9- Une perceuse électrique de puissance utile 800W tourne à la vitesse de rotation de 25tr/S
 - a- Calculer la vitesse angulaire de la perceuse
 - b- Calculer Le moment du couple des forces exercées sur l'arbre moteur

10- On tire à l'aide d'un treuil un bloc de granit de masse $m=50\text{Kg}$ posé sur un plan incliné de 30° par rapport à l'horizontale. L'intensité de la force d'attraction exercée par le treuil est $F=300\text{N}$

- a-** Représenter et faire le bilan des forces qui s'exerce le bloc.
- b-** Lorsque le bloc se déplace sur une distance de 70cm , Déterminer le travail de chacune de forces extérieures
- c-** Déterminer la vitesse avec laquelle monte le bloc
- d-** Calculer la puissance de la force motrice

11- Un treuil est couplé à un arbre moteur qui exerce sur l'axe un couple de moment M sur le tambour de rayon $r=30\text{cm}$ s'enroule un câble qui soulève à vitesse constante une charge de poids de 200N d'une hauteur de 47m . Les frottements et la masse du câble sont négligeables

- a-** Calculer le nombre de tours effectués par le treuil pour faire monter la charge de $h=47\text{m}$
- b-** Calculer le travail du poids de la charge lorsque le treuil a effectué 10tour et demi

12- Une boule sphérique de rayon $R=10\text{cm}$, de masse $m=2\text{Kg}$ et de moment d'inertie $j=0,8 \cdot 10^{-2}\text{kg} \cdot \text{m}^2$ roule sans glisser sur une table horizontale. Son centre d'inertie est animé d'un mouvement de translation de vitesse $V_G=4,5\text{m/s}$. Calculer :

- a)** La vitesse de rotation angulaire autour de son centre d'inertie
- b)** Son énergie cinétique totale

13- Une voiture de masse $m=1\text{tonne}$, monte à la vitesse constante de 90km/h une côte de 5% . Les résistances équivalent à une force parallèle au déplacement et d'intensité 300N .

- a-** Faire le bilan des forces appliquées à la voiture.
- b-** Calculer la puissance de la force motrice.
- c-** Déterminer le travail de la force motrice, pour un déplacement de 2km .

On donne : $g=10\text{N/kg}$.

14- Une pendule simple est composée d'une boule S de masse $m = 300\text{g}$, suspendu à un fil souple mobile autour d'un axe (Δ) horizontal passant par O . On l'écarte de sa position d'équilibre (OA) d'un angle $\theta= 30^\circ$ à l'aide d'une force motrice \vec{F} tangente à la trajectoire de S .

On donne : $OA = OB = l = 80\text{ cm}$; $g = 10\text{ N} \cdot \text{kg}^{-1}$ et $F = 1,5\text{N}$

- a-** Faire un schéma et représenter les forces exercées sur la boule.
- b-** Calculer le travail de chacune des forces au cours du déplacement de A à B .

PARTIE B UTILISATIONS DES SAVOIRS

1- On considère une pomme de masse $m=120\text{Kg}$ posée sur une étagère dont les dimensions sont données sur la figure ci-contre. On prendra $g=10\text{N/Kg}$

1.1- Dans un premier temps, le niveau de référence ($Z=0\text{m}$) sera défini au niveau du sol

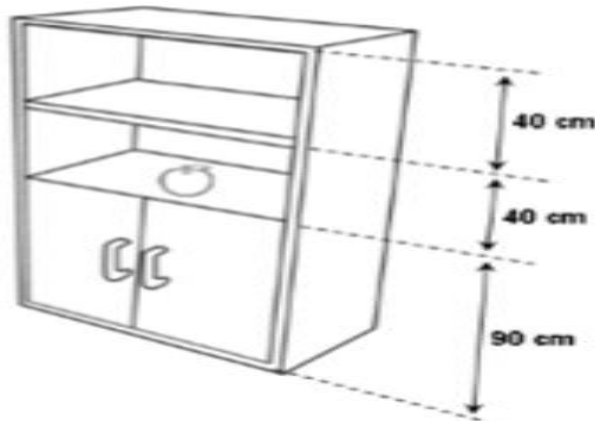

- Calculer l'énergie de potentiel de pesanteur de la pomme telle représentée sur la figure ci-dessous
- Que vaut cette énergie potentielle si la pomme est à présent au niveau du sol ?
- Calculer la variation de l'énergie potentielle de la pomme en supposant qu'elle tombe au sol

2.2- On définit à présent l'altitude de référence ($Z=0\text{m}$) au sommet de l'armoire.

- Reprendre les trois calculs précédents
 - Conclure quant à l'importance de l'altitude de référence lorsqu'on calcule la variation d'énergie potentielle
- 2- Un solide de masse m peut glisser sans frottement dans une gouttière ABCD.

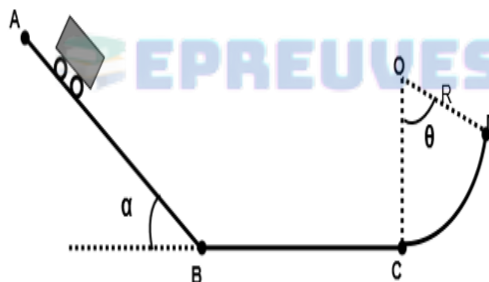

La portion AB est inclinée de 30° par rapport à l'horizontale, la portion BC est horizontale, et la portion CD est un arc de cercle de rayon R , de centre O et d'angle θ . Le solide (S) passe au point A avec une vitesse $V_A=3\text{m/s}$. On donne : $AB=d=5,5\text{m}$; $m=20\text{Kg}$; $\theta=60^\circ$; $g=10\text{N/Kg}$

- Faire le bilan de forces qui exercent sur le solide (S)
 - En appliquant le théorème de l'énergie cinétique entre les positions A et B, exprimer V_B en fonction de V_A , d , g et de l'angle puis calculer numériquement V_B
 - Montre que la vitesse $V_B=V_C$
 - En appliquant le théorème de l'énergie cinétique entre les positions C et D, établir une relation entre V_B ; R ; g ; et de l'angle θ si on admet que le solide (S) parcourt le tronçon BC à vitesse constante et arrive en D avec une vitesse nulle
 - Calculer numériquement R
- 3- On se propose d'étudier le mouvement d'un solide S_1 supposé ponctuel, de masse $m_1=100\text{g}$ le long du trajet ABCD représenté sur la figure ci-dessous

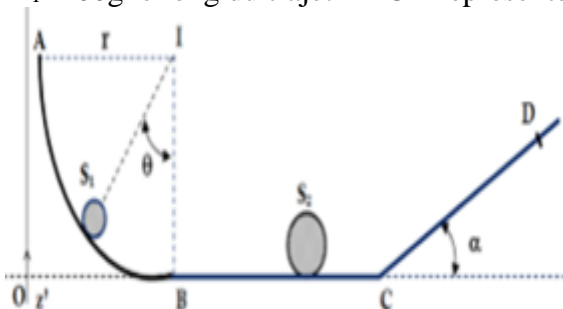

Le trajet AB est circulaire de centre I et de rayon $r=0,2\text{m}$, le trajet BC est horizontale. Les frottements sont négligeables le long de ABC. Le trajet CD est un plan incliné dont la ligne de plus grande pente fait un angle de 30° avec l'horizontale. On donne $g=10\text{N/Kg}$

- a- En appliquant le théorème de l'énergie cinétique, exprimer puis calculer la valeur de la vitesse V_1 du solide S_1 au point B
 - b- Montrer que le mouvement du solide S_1 est uniforme le long du trajet BC
 - c- La vitesse V_1 acquise par S_1 en B est celle avec laquelle il entre en collision parfaitement élastique (choc) avec un solide S_2 de masse m_2 initialement au repos. La vitesse S_2 juste après le choc est $V_2 = 1 \text{ m/s}$. Calculer m_2
 - d- Dans cette partie, le plan horizontal passant par C est pris comme plan de référence de l'énergie potentielle de pesanteur. Arrivant au point C à la vitesse V_2 , le solide S_2 aborde la partie inclinée du parcours et arrive avec une vitesse nulle au point D. On donne $CD = 5 \text{ cm}$.
 - e- Montrer que s_2 est soumis à une force de frottement entre C et D
 - f- Donner les caractéristiques de f
- 4- On remonte un seau d'eau du fond d'un puits en enroulant la corde qui le soutient autour d'un cylindre de rayon $r = 10 \text{ cm}$ d'axe horizontal passe par le point O. Il suffit pour cela d'exercer à l'extrémité A de la manivelle, une force F perpendiculaire à OA, d'intensité constante $F = 23,5 \text{ N}$.

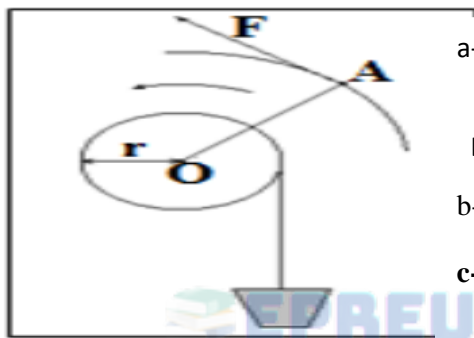

- a- Combien de tours la manivelle doit-elle effectuer par seconde pour que le seau d'eau se déplace à la vitesse $v = 1 \text{ m/s}$?

La longueur OA de la manivelle est 50 cm

- b- Calculer le travail que l'opérateur doit fournir pour remonter le seau de masse $m = 12 \text{ kg}$ du fond du puits, de profondeur $h = 40 \text{ m}$.
- c- Calculer la puissance P développée par l'opérateur. La vitesse de montée du seau restant de 1 m/s . **On donne $g = 9,8 \text{ N/kg}$.**

g-

PARTIE C : EVALUATIONS DES COMPETENCES

Situation problème 1 : Au cours d'une séance de travaux pratiques, un groupe d'élève de la classe de P_C du lycée de Nyamboya, reçoit de leur encadreur un résistor de résistance R et donc les bandes colorées ne sont plus visibles. Ce laboratoire ne dispose pas de multimètre et pourtant ce groupe doit déterminer expérimentalement R

Tache : Proposer une liste de matériels, une modélisation du montage et un mode opératoire à utiliser par ces élèves pour bien mener cette expérience

Tache 2 : Le relevé obtenu à partir du dispositif expérimental ci-dessus réalisés par ces élèves est le suivant

| | | | | | | |
|------|---|------|-----|-----|-----|----|
| I(A) | 0 | 0,20 | 0,4 | 0,6 | 0,8 | 1 |
| U(V) | 0 | 15 | 30 | 45 | 60 | 75 |

A chaque valeur mesuré de I est associé une incertitude absolu $\Delta I = 0,01$. De même $\Delta U = 0,01 = 2 \text{ V}$ est l'incertitude absolu associée à chaque valeur mesuré de U

Tache : Aider ces élèves à déterminer la valeur de cette résistance

Situation problème 2 Dans le cadre de la lutte contre le covid-19, les thermo flashes sont utilisés à l'entrée des établissements scolaires afin de mesurer la température des élèves à une certaine distance. Le tableau ci-dessous donne les températures

Précision : 1°C

Niveau de confiance: 68%

| | | | | | | |
|---------|-------------------------------|------|------|------------------------|----|------|
| T °C | 39 | 39,5 | 37,8 | 36,7 | 38 | 37,5 |
| Statut | Température supérieure à 38°C | | | Décision : Cas suspect | | |
| | Température inférieure à 38°C | | | Décision : Cas saint | | |



Au vue de ces résultats, l'élève a été écarté par l'infirmière et son parent interpellé mais celui-ci refuse et dit que son enfant n'est pas un cas suspect

Tâche : Prononcez-vous sur le statut de cet élève.

Consigne : On tiendra compte de l'incertitude type de répétabilité (lorsqu'on effectue plusieurs mesures) et l'incertitude type liée au constructeur de l'appareil.

On donne le coefficient de student t dans le tableau suivant :

| | | | | | | | |
|----------------------|------|------|-----|------|------|------|------|
| Nombres n de mesures | 2 | 3 | 4 | 5 | 6 | 7 | 8 |
| Coefficient t | 1,84 | 1,32 | 1,2 | 1,14 | 1,11 | 1,09 | 1,08 |

Situation problème 3 : Un automobiliste de masse $m=60\text{Kg}$ parcourt le tronçon ABCED Schématisé sur la figure ci-dessous AB représente une portion circulaire de rayon $R=1,5\text{m}$ de centre O telle que $\alpha=45^\circ$. BC est une partie rectiligne horizontale de longueur $3R$; CD est un quart de cercle de centre O' et de rayon R; Dx est une partie horizontale. Les forces de frottements sur ABCED équivalent à $f=61,83\text{N}$. L'automobiliste part du point A sans vitesse initiale. Aux points C et E se trouvent deux plaques ou on peut lire : « Arrêt : travaux » et « 30Km/H » respectivement

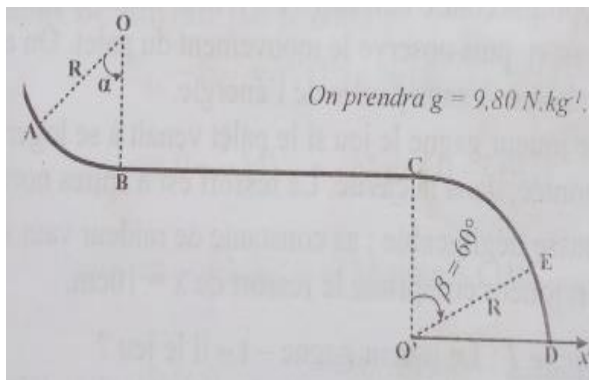

Tache 1 : Sur le tronçon AB, l'automobiliste coupe son moteur. Que doit-il faire pour éviter d'être en infraction sur le tronçon BC ?

Consigne : On déterminera d'abord la vitesse en B avant d'analyser la situation

Tache 2 : l'automobiliste qui démarre en C aura-t-il besoin d'une force motrice pour arriver au point E sans infraction ?

Tache 3 : Un logiciel informatique ayant permis de matérialiser le parcours ci-dessus, votre professeur déclare que « l'énergie mécanique totale au point E est indépendante de l'angle β ».

A t-il raison ?

Consigne : On déterminera si possible la valeur de cette énergie

Situation problème 4 : Un élève de la classe de première D réalise l'expérience suivante : Il lance une balle de masse $m=40\text{g}$, supposée ponctuelle verticalement vers le haut à partir du sol avec une vitesse initiale de valeur $v_0=10,0\text{m/s}$. Son professeur déclare que : « La hauteur maximale que peut atteindre cette balle pendant sa montée, si on néglige les frottements (résistances de l'air) doit être au plus égale à 5m » On prendra $g=10\text{N/Kg}$

Tache 1 : Aider ces élèves à vérifier la véracité de l'affirmation de son professeur

Tache 2 : Pendant la montée de cette balle, la résistance de l'air n'est plus négligeables et est équivalente à une force d'intensité $f=0,1N$. Aider ces élèves à déterminer de combien de mètres la hauteur maximale atteinte par cette balle va augmenter ou diminuer

Tache 3 : Lors de la descente, la force de frottement de l'air conserve une intensité de $f=0,1N$. Un de ses camarades déclare alors que : « la vitesse V d'arriver de cette balle au sol sera identique à sa vitesse initiale V_0 »

Aider cet élève à vérifier si son camarade a raison

Situation problème 5 : Une voiture de masse $m=2$ tonnes s'approchant de l'agence de nyamboya avec une vitesse de $36Km/h$, le conducteur aperçoit un groupes d'enfants jouant sur la route. Ces derniers se trouvent à une distance de $500m$ de la voiture. Le conducteur voyant la situation met en action les freins, ce qui exerce sur la voiture une force constante de même direction que la vitesse et de sens opposé à celle-ci d'intensité $f=1000N$ pour éviter de percuter les enfants, la voiture doit s'arrêter au moins à $1m$ d'eux.

Tache : Vous avez vécu la scène, aider les parents qui arrivent sur le lieu après $2h$ et qui ne trouvent pas leurs enfants, à savoir s'ils ont subi un dommage (C'est-à-dire les enfants ont été percuté par la voiture

Situation problème 6 : La plupart des matériaux utilisés pour la construction du grand stade de football Olembé (Cameroun) ont été fabriqué à l'étranger avant d'être importés au pays. Afin d'assurer le transfert de la technologie à ses jeunes frères camerounais, un technicien décide d'identifier tous les matériaux utilisés pour la construction de ce stade en commençant par ceux de la tribune. Ainsi, ce technicien eu l'idée de procéder expérimentalement en inclinant une table de la tribune 20° par rapport à l'horizontal (figure 1) sur lequel il a déposé une voiture en jouet de masse $m=350g$. Au cours du déplacement de cette voiture, les frottements sur la table sont équivalents à une force unique d'intensité f . Un dispositif informatique approprié a permis de relever les distances parcourues l d'évaluer les énergies cinétiques E_C correspondantes en tenant comptes de l'énergie initiale E_{C0} et de tracer le graphe ci-dessous (figure 2)

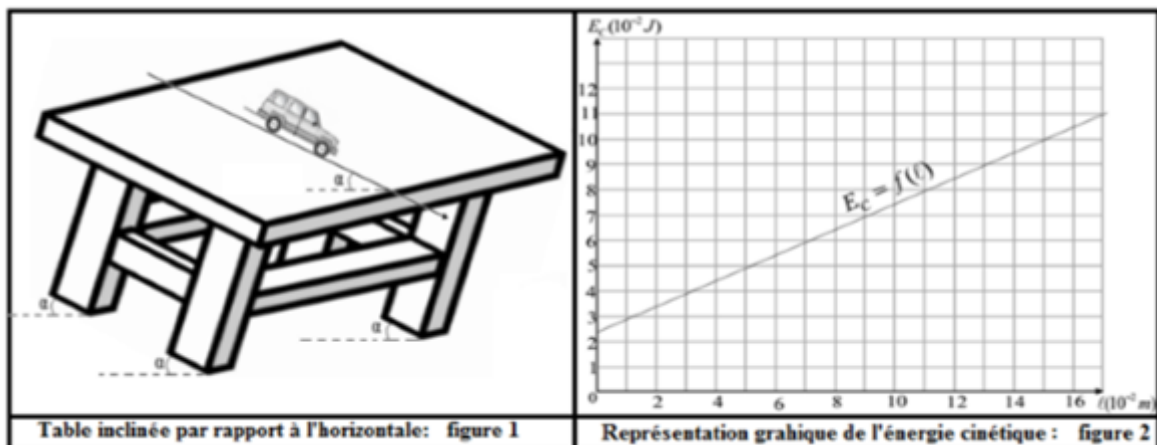

Données : Intensité de pesanteur : $g=10N/Kg$

Relation entre f et le coefficient de frottement U des pneus sur la table : $f=umg\cos \alpha$

Coefficient de frottement U pour certains matériaux en contact

| | | | | |
|---------------------|------------|----------|-----------|----------------------|
| U | 0,05 | 0,4 | 0,7 | 0,2 |
| Matériau en contact | Pneu/Acier | Pneu/ver | Pneu/Bois | Pneu/Béton ver glacé |

Tache : A l'aide d'un raisonnement scientifique, prononcez-vous sur le matériau de fabrication de la table afin de permettre au technicien d'assurer le transfert de technologie

Consigne1 : exprimer l'énergie cinétique E_c en fonction de E_{c0} ; f ; g ; l ; m ; et de l'angle

Consigne2 : déterminer la tangente correspondante à la courbe $E_c=f(l)$ puis déduire le coefficient de frottement et conclure

Situation problème 7 : Afin de connaître le matériau avec lequel les tables du laboratoire du lycée de Nyamboya ont été fabriquées, un groupe de deux élèves de la classe de première C se proposent de déterminer expérimentalement le coefficient de frottement U des pneus d'une voiture en jouet de masse $m=350g$ se déplaçant sur l'une de ces tables, inclinée de 20° par rapport à l'horizontale. Au cours de ce déplacement, les frottements sont équivalents à une force unique d'intensité f . Le tableau ci-dessous donne les distances parcourues par la voiture entre l'instant initial $t=0s$ et l'instant t de relevé, ainsi que les énergies cinétiques correspondantes E_c . On prendra $g=10N/Kg$.

| t | 0 | t ₁ | t ₂ | t ₃ | t ₄ | t ₅ |
|-------------------------------------|-----------------|----------------|----------------|----------------|----------------|----------------|
| L(10 ⁻² m) | 0 | 2,2 | 4,8 | 7,8 | 11,2 | 15,0 |
| E _c (10 ⁻² J) | E _{c0} | 3,6 | 4,9 | 6,4 | 8,1 | 10 |

On rappelle que : $\vec{R} = \vec{f} + \vec{R}_N$ avec $f = \mu R_N$.

Le tableau ci-dessous donne le coefficient de frottement U pour certains matériaux en contact

| | | | | |
|---------------------|------------|----------|-----------|----------------------|
| U | 0,05 | 0,4 | 0,7 | 0,2 |
| Matériau en contact | Pneu/Acier | Pneu/ver | Pneu/Bois | Pneu/Béton ver glacé |

Tache : A l'aide de vos connaissances et des informations ci-dessus, déterminer le matériau donc est faite la table du laboratoire

Consigne: Faire une étude théorique de l'expérience et déterminer la relation entre E_c et l

Consigne 2: Faire une étude graphique des données du tableau et en déduire la relation entre E_c et l . **Echelle :** 1cm → 2.10⁻²m et 1cm → 2.10⁻²J

Consigne 3: Déterminer le matériau donc est faite la table du laboratoire

Situation problème 8 : Lors d'une promenade d'un jardin, un enfant observe avec appétit une mangue de masse $m=100g$ suspendue à la branche d'un manguier située à la hauteur de $h=4m$ au-dessus du sol. En ce lieu, $g=9,8N/Kg$. La mangue tombe sans vitesse initiale. On admet que si la mangue frappe le sol avec une vitesse supérieure à 10m/s elle va s'effriter au contact avec le sol

Tache : cet enfant pourra-t-il sucer la mangue ?

Situation problème 9 : Un jeu de fête foraine permet d'évaluer sa force en mesurant la vitesse d'un objet de masse quand ce dernier frappe une cible située en haut d'une pente comme schématisé ci-dessous. La personne qui se teste pousse le chariot de masse sur une longueur OA et lâche en A avec une vitesse noté V_A . Le chariot aborde alors une pente AB pour venir éventuellement frapper la cible située à une altitude $h=2,5m$ du sol.

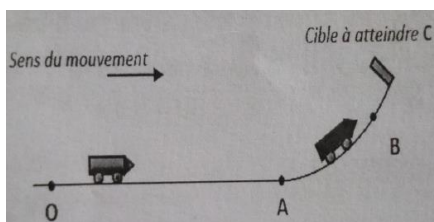

Le jeu indique :

« NUL » si le chariot ne touche pas la cible

« FORT » si le chariot frappe la cible

« TRES FORT » S'il la frappe avec une vitesse supérieure ou égale à 5m/s

On négligera les frottements. On prendra comme origine des altitudes $Z_A=0,0m$

SALI tente sa chance et envoie son chariot avec une vitesse $V_A=9,0\text{m/s}$

Tache : Prononce toi sur l'indication du jeu de SALI

Situation problème 10 : Un jeu consiste à faire loger la bille (b) dans la cavité C situé à $0,5\text{m}$ au-dessus du plan (OA) comme l'indique la figure ci-dessous

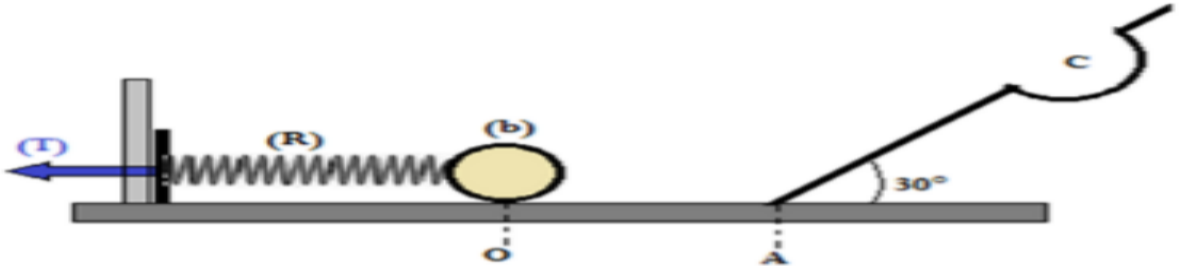

Le principe du jeu est simple : A l'aide d'une tirette (T) de masse négligeable, le ressort de raideur $K=40\text{N/m}$ est comprimé d'une distance X puis appliqué contre la bille (b) supposée ponctuelle de masse 250Kg . Une énergie est communiquée à cette dernière. Un joueur comprime le ressort d'une distance $X=15\text{cm}$.

Tache : Gagne-t-il le jeu ? si non quelle raccourcissement maximale doit il imposer au ressort pour gagner le jeu. On donne $g=9,8\text{N/Kg}$ $V_C=0$

NB : On représentera clairement les forces sur les tronçons OA et AC

Situation problème 11 : Dieudonné veut charger sa moto de 150Kg sur le pont d'un camion. Sachant que le pont est à 130cm au-dessus du sol, il estime qu'en la soulevant verticalement, l'operateur nécessite un travail minimal plus faible qu'en poussant la moto le long d'une planche formant un angle de 30° avec l'horizontal. **Tache :** Dieudonné a-t-il raison ?

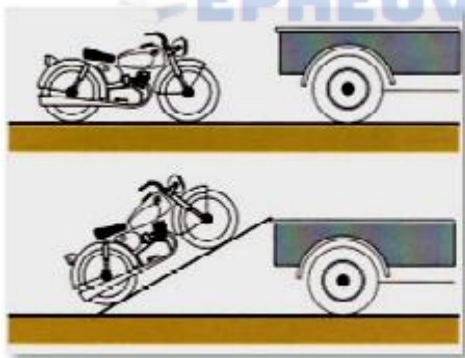

Consigne1 : Justifier votre réponse à l'aide de calcul sachant que Dieudonné ne peut pas exercer une poussée de plus de 600N . Pourra-t-il charger cette moto ? Sinon comment peut-il modifier son dispositif pour y parvenir ?

Consigne 2 : On calculera les forces minimales dans chaque situation, la longueur nécessaire de la planche ainsi que l'angle d'inclinaison

Situation problème 12 : Une voiture de masse $m=2\text{tonnes}$ s'approchant de l'agence de nyamboya avec une vitesse de 36Km/h , le conducteur aperçoit un groupes d'enfants jouant sur la route. Ces derniers se trouvent à une distance de 500m de la voiture. Le conducteur voyant la situation met en action les freins, ce qui exerce sur la voiture une force constante de même direction que la vitesse et de sens opposé à celle-ci d'intensité $f=1000\text{N}$ pour éviter de percuter les enfants, la voiture doit s'arrêter au moins à 1m d'eux.

Tache : Vous avez vécu la scène, aider les parents qui arrivent sur le lieu après 2h et qui ne trouvent pas leurs enfants, à savoir s'ils ont subi un dommage (C'est-à-dire les enfants ont été percuté par la voiture

Situation problème 12: Dans le but de comprendre en profondeur la notion d'énergie cinétique, un groupe d'élève utilise un dispositif permettant d'enregistrer la position d'un mobile toutes les 80ms et leur traitement afin d'obtenir la vitesse à chaque position. Pour cela ils considèrent un mobile de masse $m=100g$ se déplaçant sur un rail incliné d'un angle $\alpha=30^\circ$ avec l'horizontale.

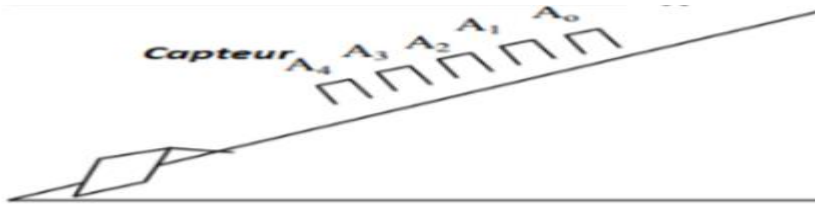

Ils obtiennent les résultats suivants

| Point | A ₀ | A ₁ | A ₂ | A ₃ | A ₄ | A ₅ | A ₆ | A ₇ |
|------------------------|----------------|----------------|----------------|----------------|----------------|----------------|----------------|----------------|
| X (m) | 0 | 0,050 | 0,125 | 0,220 | 0,330 | 0,455 | 0,610 | 0,810 |
| V (m.S ⁻¹) | 0 | 0,35 | 0,79 | 1,38 | 1,43 | 1,70 | 1,97 | 2,25 |

Un des élèves constate que le carré de la vitesse du mobile varie linéairement en fonction de la position de X et que le frottement est non négligeable

Tache : Justifier le constat de cet élève

Consigne : construire le graphe $V^2 f(X)$ prendre l'échelle $1cm \rightarrow 0,05m$ en abscisse et $1cm \rightarrow 0,5m^2/S^2$ en ordonnée. Ressortir la relation entre V^2 et f, m, g, X et l'angle α

Situation problème 13 : On sort un bloc de plomb de masse $m_1=280g$ d'une étuve à la température $\Theta_1=98^\circ C$. On le plonge dans un calorimètre de capacité thermique $K=209J/K$ contenant une masse $m_2=350g$ d'eau. L'ensemble est à la température initiale $\Theta_2=16^\circ C$. On mesure la température d'équilibre thermique $\Theta_e=17,7^\circ C$.

Tache : Déterminer la chaleur massique du plomb

Situation problème 14 : ASTA souhaite apprêter de l'eau de bain pour sa famille pendant les vacances au village. Mais ses enfants ont besoin de 250L d'eau tiède à la température de $37^\circ C$, tandis que le robinet d'eau froide délivre de l'eau à $15^\circ C$. Le compteur d'eau chaude de ASTA marque dans sa réserve 150L d'eau et celui d'eau froide 150L également

Tache1 : Expliquer à ASTA comment elle doit procéder pour obtenir le bain tiède dont a besoin sa famille

Tache 2 : Prononce-toi sur la possibilité de satisfaire le désir des enfants par Asta

On néglige toutes les pertes de chaleur lors de mélanges, on prendra la chaleur massique de l'eau $4200J/Kg/k$ et la masse volumique de l'eau égale à $1000Kg/m$

Situation problème 15 Mme Issa doit recevoir des amis de la famille à l'occasion de la fête de Noël pour cela, elle a à sa disposition 6,75Kg de viande de chaleur massique moyenne de $2,75KJ/Kg/C$ dont elle veut faire passer de la température 3 à $65^\circ C$ en 10min de temps au plus. Son ami SAMIRA met à sa disposition son four électrique de puissance 3500W avec 50% de pertes.

Tache : Ce four pourra-t-il aider Mme ISSA à résoudre son problème ?

Situation problème 16 : Au cours d'un orage, un grêlon de 2,5g et de température de $0^\circ C$ heurte le sol à vitesse $V=60m/s$. L'altitude de grêlon lorsque lorsqu'il heurte le sol sera prise égal à zéro. L'énergie au moment du choc se transforme pour moitié en énergie thermique cédée au grêlon (L'autre moitié étant transférée au sol)

Données : Intensité de pesanteur $g=9,81N/Kg$

Capacité thermique de l'eau $C_{eau}=4,18 \cdot 10^3KJ/Kg$

Energie massique de fusion de la glace : $F_{usion}= 333KJ/Kg$

Température de fusion de l'eau

Tache : le grêlon va-t-il entièrement fondre lors de ce choc ?

Situation problème 17

Madame MBE est une commerçante, elle vend le jus de gingembre dont le nom scientifique est zingiber officinale communément appelé « jus de djindja ». Après la préparation de cette boisson naturelle elle la conserve dans des bouteilles en verre d'un (1) litre, dans une enceinte thermiquement isolée à la température $\theta_1 = 32^\circ\text{C}$. Ce qui lui permet de satisfaire les clients qui aiment prendre le jus « chaud ». Pour les clients qui le consomment « froid », elle a fabriqué de façon artisanale, une caisse que l'on assimile à un calorimètre de valeur en eau négligeable, où elle fait ses mélanges pour obtenir la température voulue.

Au moment où il lui reste dans ses réserves douze (12) litres de jus chaud ($\theta_1 = 32^\circ\text{C}$), et quinze (15) morceaux de glace de masse $m_2 = 75$ grammes chacun à la température $\theta_2 = -4^\circ\text{C}$, elle reçoit une commande de 3 litres de jus de djindja à la température $\theta_3 = 8^\circ\text{C}$.

Bouteille en verre vide

*Masse bouteille vide $m_0 = 390$ grammes ;

*Capacité calorifique massique du verre $c_v = 720 \text{ J.kg}^{-1}.\text{K}^{-1}$.

Jus de djindja

*Masse volumique $\rho_j = 1,2 \text{ kg.L}^{-1}$;

*Capacité calorifique massique $c_j = 4300 \text{ J.kg}^{-1}.\text{K}^{-1}$.

Glace

*Masse volumique $\rho_g = 0,96 \text{ kg.L}^{-1}$;

*Capacité calorifique massique $c_g = 2090 \text{ J.kg}^{-1}.\text{K}^{-1}$;

*Chaleur latente de fusion $L_g = 3,3 \cdot 10^5 \text{ J.kg}^{-1}$.

Eau

*Capacité calorifique massique $c_e = 4180 \text{ J.kg}^{-1}.\text{K}^{-1}$.

Tache1 : Propose un protocole expérimentale pour produire le jus de djindja à 8°C à partir du jus chaud avec le matériel dont elle dispose

Tache 2 : Prononce toi sur la possibilité de satisfaire cette commande par Mme MBE

Situation problème 18 : Pour la construction d'un immeuble, un entrepreneur souhaite acheter du fer à béton pour s'assurer de la pureté de celui-ci, il a contacté le laboratoire de physique avec un échantillon d'un kilogramme dudit fer. Ce laboratoire dispose d'un calorimètre jamais utilisé donc la valeur en eau $U=18,2\text{g}$, on y trouve aussi des dispositifs pour chauffer ou refroidir des corps.

L'enseignant responsable du laboratoire a réalisé deux expériences suivantes

Expérience 1 : dans ce calorimètre contenant initialement 200g d'eau à la température de $25,3^\circ\text{C}$, on verse 300g d'eau à la température de $17,7^\circ\text{C}$. On observe que la température du mélange se stabilise à $20,9^\circ\text{C}$

Expérience 2 : Dans le même calorimètre contenant 500g d'eau à $20,9^\circ\text{C}$ on plonge le bloc de fer à la température de -18°C . La température se stabilise à $14,2^\circ\text{C}$. Chaleur massique de l'eau $C_e=4190\text{J/Kg/C}$; Chaleur massique du fer $C_{\text{Fer}}=470\text{J/Kg/K}$. En exploitant les informations ci-dessus

Tache 1 : Prenez position sur la valeur en eau U qui est marquée

Tache 2 : A l'aide d'un raisonnement scientifique, prononcez-vous sur l'état de pureté du morceau de fer afin de permettre à l'entreprise de se décider sur la commande

« CELUI QUI VEUT LE MIEL N'AURA PAS PEUR DES ABEILLES »

JOYEUX NOEL

BONNE ANNEE

BONNE CHANCE